



HQC 系列

仪表快速连接接头



快速连接接头

HOKE Incorporated
405 Centura Court • PO Box 4866 (29305) • Spartanburg, SC 29303
电话 (864) 574-7966 传真 (864) 587-5608
www.hoke.com • sales@hoke.com



HQC 系列

仪表快速连接接头



典型应用

- 实验室
- 气体分配
- 生物制药

技术数据

材料	黄铜或不锈钢
公称流量大小	1/4", 3/8", 1/2"
最大工作压力	3600 psi
Cv 系数	.31 - 1.86

特点与优点

- 快速连接接头中设有多个 O 型密封圈, 可实现无泄漏密封。标准情况下, 黄铜快速接头采用 Buna-N (丁腈橡胶) 密封, 316 不锈钢快速接头采用 Viton® (氟橡胶) 密封。
- 在双端关断的情况下, 快速接头的本体端和插入端都提供了带有可靠 O 型圈密封的阀芯; 在单端关断的情况下, 只是在快速接头的本体端提供了带 O 型圈密封的阀芯。
- 在断开模式下, 阀芯被准确导向定位到接头内的阀座上, 以防泄露。
- 快速接头本体内的锁紧机构提供了滑套。覆有 Xylan® 的 HOKE 不锈钢锁片保证牢固地锁紧卡套接头的插入端。
- 316 不锈钢弹簧: 所有弹簧均采用 316 材料。
- Gyrolok® 螺母与卡套系统提供无泄漏密封连接选项。
- HOKE HQC 系列各尺寸的快速接头都可带键
- HOKE HQC 系列快速连接接头可与同类型的 Swagelok®, Parker® 及 TOMCO® 元件互换使用。
- 极高精度 NPT 螺纹

快速连接接头

HOKE Incorporated

405 Centura Court • PO Box 4866 (29305) • Spartanburg, SC 29303
电话 (864) 574-7966 传真 (864) 587-5608
www.hoke.com • sales@hoke.com

HQC 系列仪表快速连接接头

额定工作压力 (psi)

接头尺寸	黄铜产品			不锈钢产品		
	1/4"	3/8"	1/2"	1/4"	3/8"	1/2"
连接状态	2000	1000	500	3600	1500	750
断开状态	2000	1000	500	3600	1500	750
带压连接	250	250	250	250	250	250

溢出/夹气

	夹气	溢出
HQC4	0.3 cm ³	0.3 cm ³
HQC6	1.0 cm ³	1.0 cm ³
HQC8	3.0 cm ³	3.0 cm ³

结构材料

	黄铜产品	不锈钢产品
机加工产品	CA360 黄铜	不锈钢 AISI 316 型
弹簧与扣环	不锈钢 AISI 316 型	不锈钢 AISI 316 型
密封件	O 型圈: 标准采用丁腈橡胶 (Buna-N) -40° F 到 +250° F	O 型圈: 标准采用 Viton® +20° F 到 +400° F

标准密封润滑剂是 Krytox®。

- 1 阀芯支架
- 2 提动阀芯
- 3 O 型圈
- 4 扣环
- 5 锁定装置
- 6 密封塞
- 7 提动阀芯导套
- 8 O 型圈
- 9 本体端
- 10 Gyrolok® 前卡套
- 11 Gyrolok® 后卡套
- 12 Gyrolok® 螺母
- 13 弹簧
- 14 O 型圈
- 15 提动阀芯
- 16 外壳
- 17 阀体阀座
- 18 本体端滑套
- 19 插入端滑套
- 20 弹簧
- 21 插入端

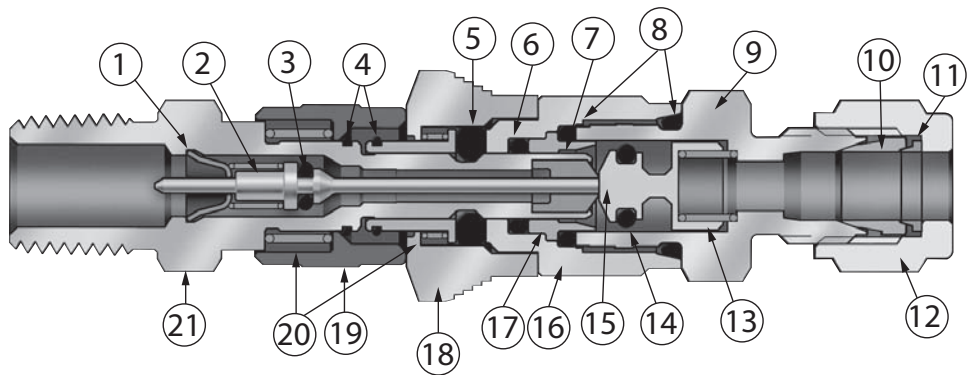

流量

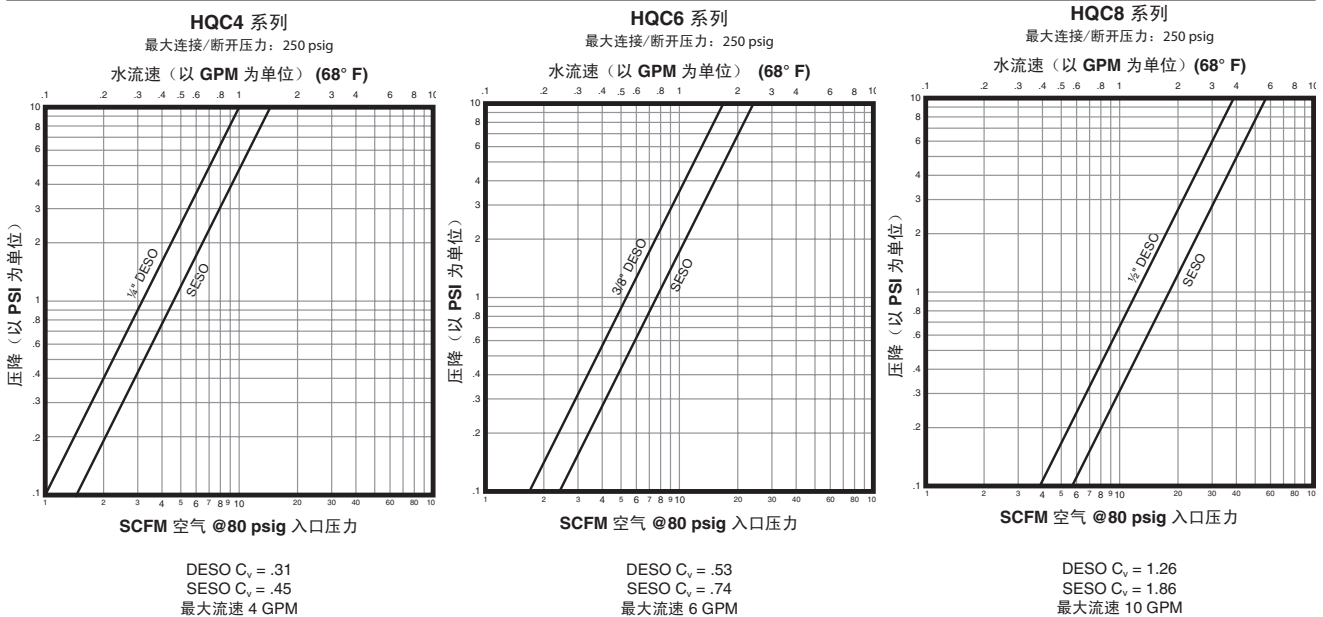

2 | HQC 系列仪表快速连接接头

HQC 系列仪表快速连接接头

尺寸: 带自锁阀的阀本体端

卡套管接头

系列	阀体尺寸	接头尺寸	产品编号	A	B 六面体	C
HQC4	1/4	3/8	HQC4-B-2-316	2.18	0.63	0.88
HQC4	1/4	1/4	HQC4-B-4	2.22	0.63	0.88
HQC4	1/4	1/4	HQC4-B-4-316	2.22	0.63	0.88
HQC4	1/4	6mm	HQC4-B-6M0	56.4mm	16.0mm	22.4mm
HQC4	1/4	6mm	HQC4-B-6M0-316	56.4mm	16.0mm	22.4mm
HQC6	3/8	3/8	HQC6-B-6	2.70	0.75	1.00
HQC6	3/8	3/8	HQC6-B-6-316	2.70	0.75	1.00
HQC6	3/8	10mm	HQC6-B-10M0	68.6mm	19.1mm	25.4mm
HQC6	3/8	10mm	HQC6-B-10M0-316	68.6mm	19.1mm	25.4mm
HQC8	1/2	1/2	HQC8-B-8	3.24	0.94	1.13
HQC8	1/2	1/2	HQC8-B-8-316	3.24	0.94	1.13
HQC8	1/2	12mm	HQC8-B-12M0	82.3mm	23.9mm	28.7mm
HQC8	1/2	12mm	HQC8-B-12M0-316	82.3mm	23.9mm	28.7mm

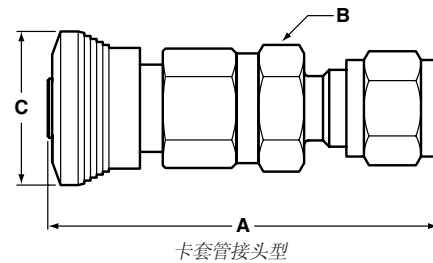

卡套管接头型

外螺纹

系列	阀体尺寸	螺纹尺寸	产品编号	A	B 六面体	C
HQC4	1/4	3/8 NPT	HQC4-B-2M	1.83	0.63	0.88
HQC4	1/4	3/8 NPT	HQC4-B-2M-316	1.83	0.63	0.88
HQC4	1/4	1/4 NPT	HQC4-B-4M	2.01	0.63	0.88
HQC4	1/4	1/4 NPT	HQC4-B-4M-316	2.01	0.63	0.88
HQC4	1/4	1/4 BSPT	HQC4-B-4MT	2.01	0.63	0.88
HQC4	1/4	1/4 BSPT	HQC4-B-4MT-316	2.01	0.63	0.88
HQC6	3/8	1/4 NPT	HQC6-B-4M	2.43	0.75	1.00
HQC6	3/8	1/4 NPT	HQC6-B-4M-316	2.43	0.75	1.00
HQC6	3/8	3/8 NPT	HQC6-B-6M	2.43	0.75	1.00
HQC6	3/8	3/8 NPT	HQC6-B-6M-316	2.43	0.75	1.00
HQC6	3/8	3/8 BSPT	HQC6-B-6MT	2.43	0.75	1.00
HQC6	3/8	3/8 BSPT	HQC6-B-6MT-316	2.43	0.75	1.00
HQC8	1/2	1/2 NPT	HQC8-B-8M	2.83	0.94	1.13
HQC8	1/2	1/2 NPT	HQC8-B-8M-316	2.83	0.94	1.13
HQC8	1/2	1/2 BSPT	HQC8-B-8MT	2.83	0.94	1.13
HQC8	1/2	1/2 BSPT	HQC8-B-8MT-316	2.83	0.94	1.13

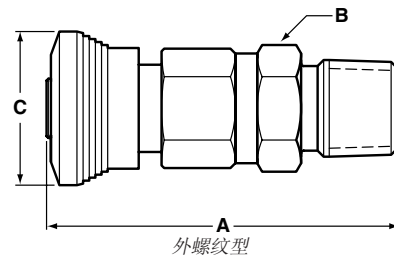

外螺纹型

内螺纹

系列	阀体尺寸	螺纹尺寸	产品编号	A	B 六面体	C
HQC4	1/4	3/8 NPT	HQC4-B-2F	2.10	0.63	0.88
HQC4	1/4	3/8 NPT	HQC4-B-2F-316	2.10	0.63	0.88
HQC4	1/4	1/4 NPT	HQC4-B-4F	2.26	0.75	0.88
HQC4	1/4	1/4 NPT	HQC4-B-4F-316	2.26	0.75	0.88
HQC4	1/4	1/4 BSPT	HQC4-B-4FT	2.26	0.75	0.88
HQC4	1/4	1/4 BSPT	HQC4-B-4FT-316	2.26	0.75	0.88
HQC6	3/8	1/4 NPT	HQC6-B-4F	2.60	0.75	1.00
HQC6	3/8	1/4 NPT	HQC6-B-4F-316	2.60	0.75	1.00
HQC6	3/8	3/8 NPT	HQC6-B-6F	2.63	0.88	1.00
HQC6	3/8	3/8 NPT	HQC6-B-6F-316	2.63	0.88	1.00
HQC6	3/8	3/8 BSPT	HQC6-B-6FT	2.63	0.88	1.00
HQC6	3/8	3/8 BSPT	HQC6-B-6FT-316	2.63	0.88	1.00
HQC8	1/2	1/2 NPT	HQC8-B-8F	3.25	1.06	1.13
HQC8	1/2	1/2 NPT	HQC8-B-8F-316	3.25	1.06	1.13
HQC8	1/2	1/2 BSPT	HQC8-B-8FT	3.25	1.06	1.13
HQC8	1/2	1/2 BSPT	HQC8-B-8FT-316	3.25	1.06	1.13

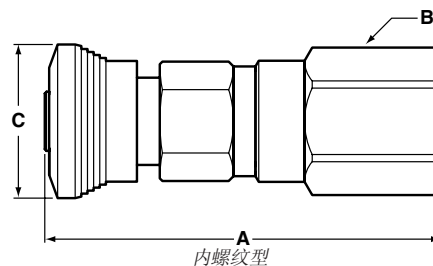

内螺纹型

穿板卡套

系列	阀体尺寸	接头尺寸	产品编号	A	B 六面体	C
HQC4	1/4	1/4	HQC4-B1-4	2.59	0.63	0.88
HQC4	1/4	1/4	HQC4-B1-4-316	2.59	0.63	0.88
HQC4	1/4	6mm	HQC4-B1-6M0	65.8mm	16.0mm	22.4mm
HQC4	1/4	6mm	HQC4-B1-6M0-316	65.8mm	16.0mm	22.4mm
HQC6	3/8	3/8	HQC6-B1-6	3.02	0.75	1.00
HQC6	3/8	3/8	HQC6-B1-6-316	3.02	0.75	1.00
HQC6	3/8	10mm	HQC6-B1-10M0	76.7mm	19.1mm	25.4mm
HQC6	3/8	10mm	HQC6-B1-10M0-316	76.7mm	19.1mm	25.4mm

备注: 所有尺寸均以 in (英寸) 为单位, 除非指定以 'mm' (毫米) 为单位。

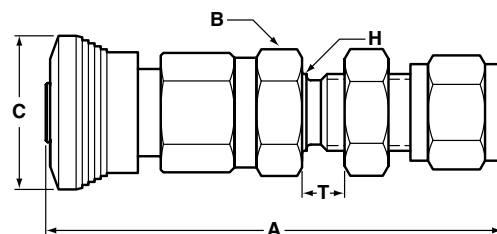

穿板卡套型
如需 'H' 和 'T' 尺寸, 请参阅第 6 页

HQC 系列仪表快速连接接头

尺寸: 不带阀的单端关断 (SESO) 插入端

卡套管接头

系列	阀体尺寸	接头尺寸	产品编号	A	B 六面体	C
HQC4	1/4	3/8	HQC4-S-2-316	2.95	0.56	0.62
HQC4	1/4	1/4	HQC4-S-4	2.42	0.56	0.62
HQC4	1/4	1/4	HQC4-S-4-316	2.42	0.56	0.62
HQC4	1/4	6mm	HQC4-S-6M0	79.2mm	14.2mm	15.7mm
HQC4	1/4	6mm	HQC4-S-6M0-316	79.2mm	14.2mm	15.7mm
HQC6	3/8	3/8	HQC6-S-6	2.60	0.69	0.74
HQC6	3/8	3/8	HQC6-S-6-316	2.60	0.69	0.74
HQC6	3/8	10mm	HQC6-S-10M0	67.1mm	19.1mm	18.8mm
HQC6	3/8	10mm	HQC6-S-10M0-316	67.1mm	19.1mm	18.8mm
HQC8	1/2	1/2	HQC8-S-8	3.15	0.88	0.88
HQC8	1/2	1/2	HQC8-S-8-316	3.15	0.88	0.88
HQC8	1/2	12mm	HQC8-S-12M0	100.1mm	22.4mm	22.4mm
HQC8	1/2	12mm	HQC8-S-12M0-316	100.1mm	22.4mm	22.4mm

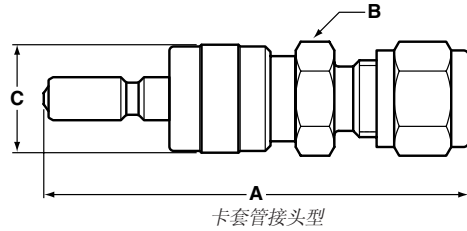

外螺纹

系列	阀体尺寸	螺纹尺寸	产品编号	A	B 六面体	C
HQC4	1/4	3/8 NPT	HQC4-S-2M	2.06	0.56	0.62
HQC4	1/4	3/8 NPT	HQC4-S-2M-316	2.06	0.56	0.62
HQC4	1/4	1/4 NPT	HQC4-S-4M	2.24	0.56	0.62
HQC4	1/4	1/4 NPT	HQC4-S-4M-316	2.24	0.56	0.62
HQC4	1/4	1/4 BSPT	HQC4-S-4MT	2.24	0.56	0.62
HQC4	1/4	1/4 BSPT	HQC4-S-4MT-316	2.24	0.56	0.62
HQC6	3/8	1/4 NPT	HQC6-S-4M	2.33	0.75	0.74
HQC6	3/8	1/4 NPT	HQC6-S-4M-316	2.33	0.75	0.74
HQC6	3/8	3/8 NPT	HQC6-S-6M	2.33	0.75	0.74
HQC6	3/8	3/8 NPT	HQC6-S-6M-316	2.33	0.75	0.74
HQC6	3/8	3/8 BSPT	HQC6-S-6MT	2.33	0.75	0.74
HQC6	3/8	3/8 BSPT	HQC6-S-6MT-316	2.33	0.75	0.74
HQC8	1/2	1/2 NPT	HQC8-S-8M	2.87	0.88	0.88
HQC8	1/2	1/2 NPT	HQC8-S-8M-316	2.87	0.88	0.88
HQC8	1/2	1/2 BSPT	HQC8-S-8MT	2.87	0.88	0.88
HQC8	1/2	1/2 BSPT	HQC8-S-8MT-316	2.87	0.88	0.88

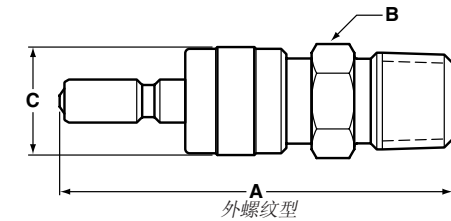

内螺纹

系列	阀体尺寸	螺纹尺寸	产品编号	A	B 六面体	C
HQC4	1/4	3/8 NPT	HQC4-S-2F	2.21	0.56	0.62
HQC4	1/4	3/8 NPT	HQC4-S-2F-316	2.21	0.56	0.62
HQC4	1/4	1/4 NPT	HQC4-S-4F	2.34	0.75	0.62
HQC4	1/4	1/4 NPT	HQC4-S-4F-316	2.34	0.75	0.62
HQC4	1/4	1/4 BSPT	HQC4-S-4FT	2.34	0.75	0.62
HQC4	1/4	1/4 BSPT	HQC4-S-4FT-316	2.34	0.75	0.62
HQC6	3/8	1/4 NPT	HQC6-S-4F	2.51	0.75	0.74
HQC6	3/8	1/4 NPT	HQC6-S-4F-316	2.51	0.75	0.74
HQC6	3/8	3/8 NPT	HQC6-S-6F	2.53	0.88	0.74
HQC6	3/8	3/8 NPT	HQC6-S-6F-316	2.53	0.88	0.74
HQC6	3/8	3/8 BSPT	HQC6-S-6FT	2.53	0.88	0.74
HQC6	3/8	3/8 BSPT	HQC6-S-6FT-316	2.53	0.88	0.74
HQC8	1/2	1/2 NPT	HQC8-S-8F	3.12	1.06	0.88
HQC8	1/2	1/2 NPT	HQC8-S-8F-316	3.12	1.06	0.88
HQC8	1/2	1/2 BSPT	HQC8-S-8FT	3.12	1.06	0.88
HQC8	1/2	1/2 BSPT	HQC8-S-8FT-316	3.12	1.06	0.88

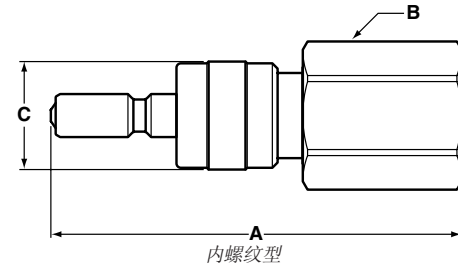

穿板卡套

系列	阀体尺寸	接头尺寸	产品编号	A	B 六面体	C
HQC4	1/4	1/4	HQC4-S1-4	2.80	0.56	0.62
HQC4	1/4	1/4	HQC4-S1-4-316	2.80	0.56	0.62
HQC4	1/4	6mm	HQC4-S1-6M0	88.8mm	14.2mm	15.7mm
HQC4	1/4	6mm	HQC4-S1-6M0-316	88.8mm	14.2mm	15.7mm
HQC6	3/8	3/8	HQC6-S1-6-316	3.24	0.69	0.74
HQC6	3/8	10mm	HQC6-S1-10M0	82.3mm	19.1mm	18.8mm
HQC6	3/8	10mm	HQC6-S1-10M0-316	82.3mm	19.1mm	18.8mm

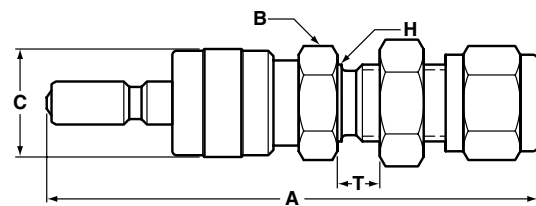

如需'H'和'T'尺寸, 请参阅第6页

快速软管接头

系列	阀体尺寸	软管	产品编号	A	B 六面体	C
HQC6	3/8	3/8	HQC6-S-6H-316	2.66	0.69	0.74

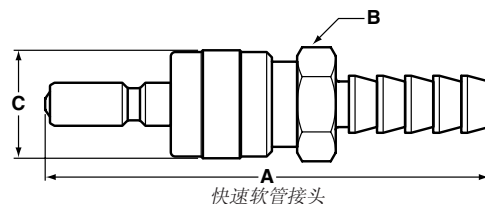

备注: 所有尺寸均以in (英寸) 为单位, 除非指定以“mm” (毫米) 为单位。

4 | HQC 系列仪表快速连接接头

HQC 系列仪表快速连接接头

尺寸: 带阀的双端关断 (DESO) 插入端

卡套管接头

系列	阀体尺寸	接头尺寸	产品编号	A	B 六面体	C
HQC4	1/4	3/8	HQC4-D-2-316	2.95	0.56	0.62
HQC4	1/4	1/4	HQC4-D-4	2.42	0.56	0.62
HQC4	1/4	1/4	HQC4-D-4-316	2.42	0.56	0.62
HQC4	1/4	6mm	HQC4-D-6M0	79.2mm	14.2mm	15.7mm
HQC4	1/4	6mm	HQC4-D-6M0-316	79.2mm	14.2mm	15.7mm
HQC6	3/8	3/8	HQC6-D-6	2.60	0.69	0.74
HQC6	3/8	3/8	HQC6-D-6-316	2.60	0.69	0.74
HQC6	3/8	10mm	HQC6-D-10M0	67.1mm	19.1mm	18.8mm
HQC6	3/8	10mm	HQC6-D-10M0-316	67.1mm	19.1mm	18.8mm
HQC8	1/2	1/2	HQC8-D-8	3.15	0.88	0.88
HQC8	1/2	1/2	HQC8-D-8-316	3.15	0.88	0.88
HQC8	1/2	12mm	HQC8-D-12M0	100.1mm	22.4mm	22.4mm
HQC8	1/2	12mm	HQC8-D-12M0-316	100.1mm	22.4mm	22.4mm

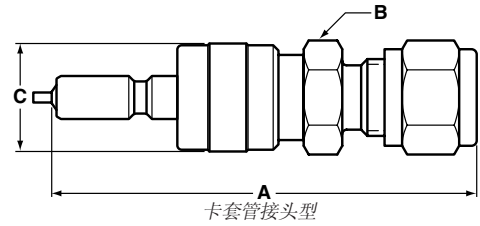

外螺纹

系列	阀体尺寸	螺纹尺寸	产品编号	A	B 六面体	C
HQC4	1/4	3/8 NPT	HQC4-D-2M	2.06	0.56	0.62
HQC4	1/4	3/8 NPT	HQC4-D-2M-316	2.06	0.56	0.62
HQC4	1/4	1/4 NPT	HQC4-D-4M	2.24	0.56	0.62
HQC4	1/4	1/4 NPT	HQC4-D-4M-316	2.24	0.56	0.62
HQC4	1/4	1/4 BSPT	HQC4-D-4MT	2.24	0.56	0.62
HQC4	1/4	1/4 BSPT	HQC4-D-4MT-316	2.24	0.56	0.62
HQC6	3/8	1/4 NPT	HQC6-D-4M	2.34	0.75	0.74
HQC6	3/8	1/4 NPT	HQC6-D-4M-316	2.34	0.75	0.74
HQC6	3/8	3/8 NPT	HQC6-D-6M	2.34	0.75	0.74
HQC6	3/8	3/8 NPT	HQC6-D-6M-316	2.34	0.75	0.74
HQC6	3/8	3/8 BSPT	HQC6-D-6MT	2.34	0.75	0.74
HQC6	3/8	3/8 BSPT	HQC6-D-6MT-316	2.34	0.75	0.74
HQC8	1/2	1/2 NPT	HQC8-D-8M	2.87	0.88	0.88
HQC8	1/2	1/2 NPT	HQC8-D-8M-316	2.87	0.88	0.88
HQC8	1/2	1/2 BSPT	HQC8-D-8MT	2.87	0.88	0.88
HQC8	1/2	1/2 BSPT	HQC8-D-8MT-316	2.87	0.88	0.88

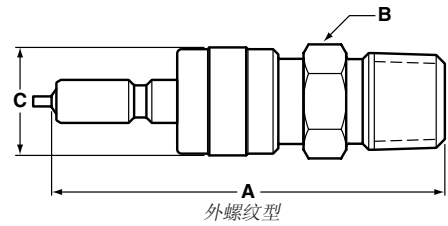

内螺纹

系列	阀体尺寸	螺纹尺寸	产品编号	A	B 六面体	C
HQC4	1/4	3/8 NPT	HQC4-D-2F	2.21	0.56	0.62
HQC4	1/4	3/8 NPT	HQC4-D-2F-316	2.21	0.56	0.62
HQC4	1/4	1/4 NPT	HQC4-D-4F	2.34	0.75	0.62
HQC4	1/4	1/4 NPT	HQC4-D-4F-316	2.34	0.75	0.62
HQC4	1/4	1/4 BSPT	HQC4-D-4FT	2.34	0.75	0.62
HQC4	1/4	1/4 BSPT	HQC4-D-4FT-316	2.34	0.75	0.62
HQC6	3/8	1/4 NPT	HQC6-D-4F	2.51	0.75	0.74
HQC6	3/8	1/4 NPT	HQC6-D-4F-316	2.51	0.75	0.74
HQC6	3/8	3/8 NPT	HQC6-D-6F	2.53	0.88	0.74
HQC6	3/8	3/8 NPT	HQC6-D-6F-316	2.53	0.88	0.74
HQC6	3/8	3/8 BSPT	HQC6-D-6FT	2.53	0.88	0.74
HQC6	3/8	3/8 BSPT	HQC6-D-6FT-316	2.53	0.88	0.74
HQC8	1/2	1/2 NPT	HQC8-D-8F	3.12	1.06	0.88
HQC8	1/2	1/2 NPT	HQC8-D-8F-316	3.12	1.06	0.88
HQC8	1/2	1/2 BSPT	HQC8-D-8FT	3.12	1.06	0.88
HQC8	1/2	1/2 BSPT	HQC8-D-8FT-316	3.12	1.06	0.88

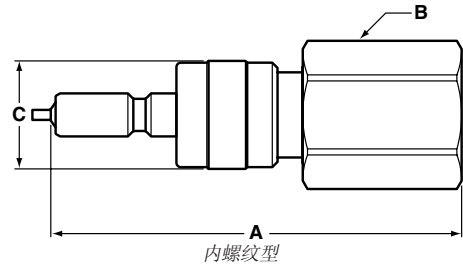

穿板卡套

系列	阀体尺寸	接头尺寸	产品编号	A	B 六面体	C
HQC4	1/4	1/4	HQC4-D1-4	2.80	0.56	0.62
HQC4	1/4	1/4	HQC4-D1-4-316	2.80	0.56	0.62
HQC4	1/4	6mm	HQC4-D1-6M0	88.8mm	14.2mm	15.7mm
HQC4	1/4	6mm	HQC4-D1-6M0-316	88.8mm	14.2mm	15.7mm
HQC6	3/8	3/8	HQC6-D1-6	3.24	0.69	0.74
HQC6	3/8	3/8	HQC6-D1-6-316	3.24	0.69	0.74
HQC6	3/8	10mm	HQC6-D1-10M0	82.3mm	19.1mm	18.8mm
HQC6	3/8	10mm	HQC6-D1-10M0-316	82.3mm	19.1mm	18.8mm

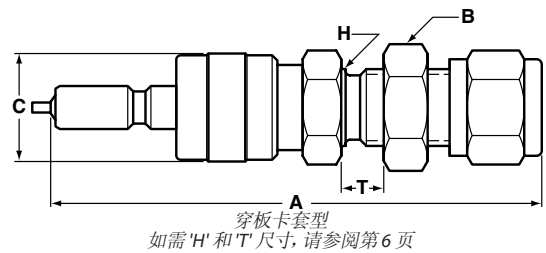

如需'H'和'T'尺寸, 请参阅第6页

备注: 所有尺寸均以 in (英寸) 卡套式为单位, 除非指定以 "mm" (毫米) 为单位。

HQC 系列仪表快速连接接头

HOKE 带色标快速连接接头

HOKE 带色标快速连接接头仅与对应颜色元件适配，以防不同流体或压力管道间的误接。

本体端和插入端均带编号及颜色编码，以便正确识别。

HOKE HQC 系列带色标快速连接接头可与同类型的 Swagelok®、Parker® 及 TOMCO® 元件互换使用。例如，HOKE K1 本体端可与相同尺寸的 Swagelok® K1 插入端相配接。



带色标编号	颜色	HQC4		HQC6		HQC8	
		本体端套管外径	插入端管外径	本体端管外径	插入端管外径	本体端套管外径	插入端套管外径
K1	黑色	0.96	0.82	1.13	0.99	1.26	1.10
K2	橘黄色	0.99	0.85	1.16	1.02	1.29	1.14
K3	绿色	1.02	0.88	1.19	1.05	1.32	1.17
K4	黄色	1.05	0.91	1.22	1.08	1.35	1.20
K5	蓝色	1.08	0.94	1.24	1.11	1.38	1.23
K6	白色	1.11	0.97	1.28	1.14	1.41	1.26
K7	紫色	1.14	1.00	1.31	1.17	1.44	1.29
K8	棕色	1.17	1.03	1.34	1.20	1.47	1.32

带色标 K1-K5 是标准的常备产品。如需带色标 K6-K8，请咨询厂商。

面板安装尺寸

取自第 3、4、5 页上的穿板卡套型图样

	穿板尺寸	H 面板孔	T 面板厚度
HQC4	1/8" Gyrolok®	0.328"	最大 0.250"
	1/4" Gyrolok®	0.469"	最大 0.250"
	6mm Gyrolok®	11.9mm	最大 6.3mm
HQC6	1/4" Gyrolok®	0.469"	最大 0.250"
	3/8" Gyrolok®	0.594"	最大 2.70"
	10mm Gyrolok®	15.1mm	最大 6.9mm
HQC8	1/2" Gyrolok®	0.781"	最大 0.260"

HQC 系列仪表快速连接接头

如何订购

标准项为粗体项。

HQC4 - B1 - 4 F - K1 - 316 - 203

系列尺寸

- HQC4** 1/4"
- HQC6** 3/8"
- HQC8** 1/2"

元件

- B** 本体端
- B1** 穿板本体端
- D** 带阀插入端
- D1** 穿板带阀插入端
- S** 无阀插入端
- S1** 穿板无阀插入端

端口尺寸

- | | | | |
|----------|------|-------------|------|
| 2 | 3/8" | 6M0 | 6mm |
| 4 | 1/4" | 8M0 | 8mm |
| 6 | 3/8" | 10M0 | 10mm |
| 8 | 1/2" | 12M0 | 12mm |

密封选购件

- 空白 标准密封
- 201** Viton® (氟橡胶) (标准用于 316 SS)
- 203** Kalrez®
- 204** Ethylene Propylene (乙烯丙烯)
- 205** Buna-N (丁腈橡胶) (标准用于 黄铜阀门)
- 206** Neoprene (氯丁橡胶)

材料

- 空白 黄铜
- 316** 不锈钢

选购件

- 空白 无选购件
- C** 氧清洗
- K1-K8** 颜色套管 (参阅第 6 页)
- 1S** 低截面衬套

端口配置

- 空白 卡套管接头
- F** 内螺纹 NPT
- FT** 内螺纹 BSPT
- H** 软管快接
- M** 外螺纹 NPT
- MT** 外螺纹 BSPT

标准密封润滑剂是 Krytox®。

配件

插入端保护帽

系列	阀体尺寸	产品编号	A	B 六方	C
HQC4	1/4"	HQC4-C	1.45	0.63	0.88
HQC4	1/4"	HQC4-C-316	1.45	0.63	0.88
HQC6	3/8"	HQC6-C	1.45	0.75	1.00
HQC6	3/8"	HQC6-C-316	1.45	0.75	1.00
HQC8	1/2"	HQC8-C	1.65	0.94	1.13
HQC8	1/2"	HQC8-C-316	1.65	0.94	1.13

本体端保护堵

系列	阀体尺寸	产品编号	A	B 六方	C
HQC4	1/4"	HQC4-P	1.88	0.57	0.62
HQC4	1/4"	HQC4-P-316	1.88	0.57	0.62
HQC6	3/8"	HQC6-P	1.98	0.63	0.74
HQC6	3/8"	HQC6-P-316	1.98	0.63	0.74
HQC8	1/2"	HQC8-P	2.25	0.75	0.88
HQC8	1/2"	HQC8-P-316	2.25	0.75	0.88

为了您的安全

系统设计者和用户对选择适合其具体应用的产品并确保产品正确安装、操作及维护负有完全责任。材料相容性、产品额定值以及应用细节均应在选择时予以充分考虑。此处不正确的产品选择或使用可能会造成人员伤害或财产损失。

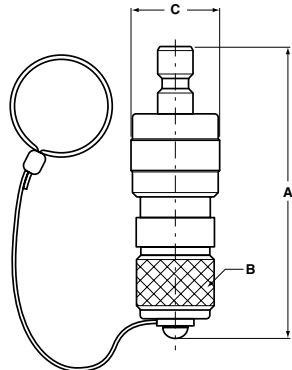
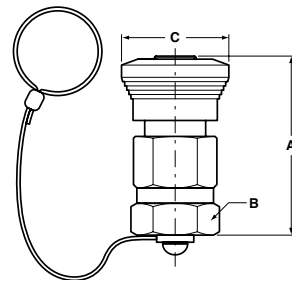

Xylan® 是 Whitford Corporation 的注册商标。
 Gyrolok® 是 HOKE Incorporated 的注册商标。
 Kalrez® 与 Viton® 是 DuPont Dow Elastomers 的注册商标。
 Krytox® 与 Teflon® 是 DuPont Company 的注册商标。
 Swagelok® 是 Swagelok Company 的注册商标。
 Parker® 是 Parker Hannifin Corporation 的注册商标
 TOMCO® 是 TOMCO Products, Inc. 的注册商标